

Overzicht eisen grondgebonden helikopterluchthaven (Nationale norm)
 (Schematische vertaling van art 23 RVGLT exclusief eisen art 20 en 22. Alleen tijdens UDP)

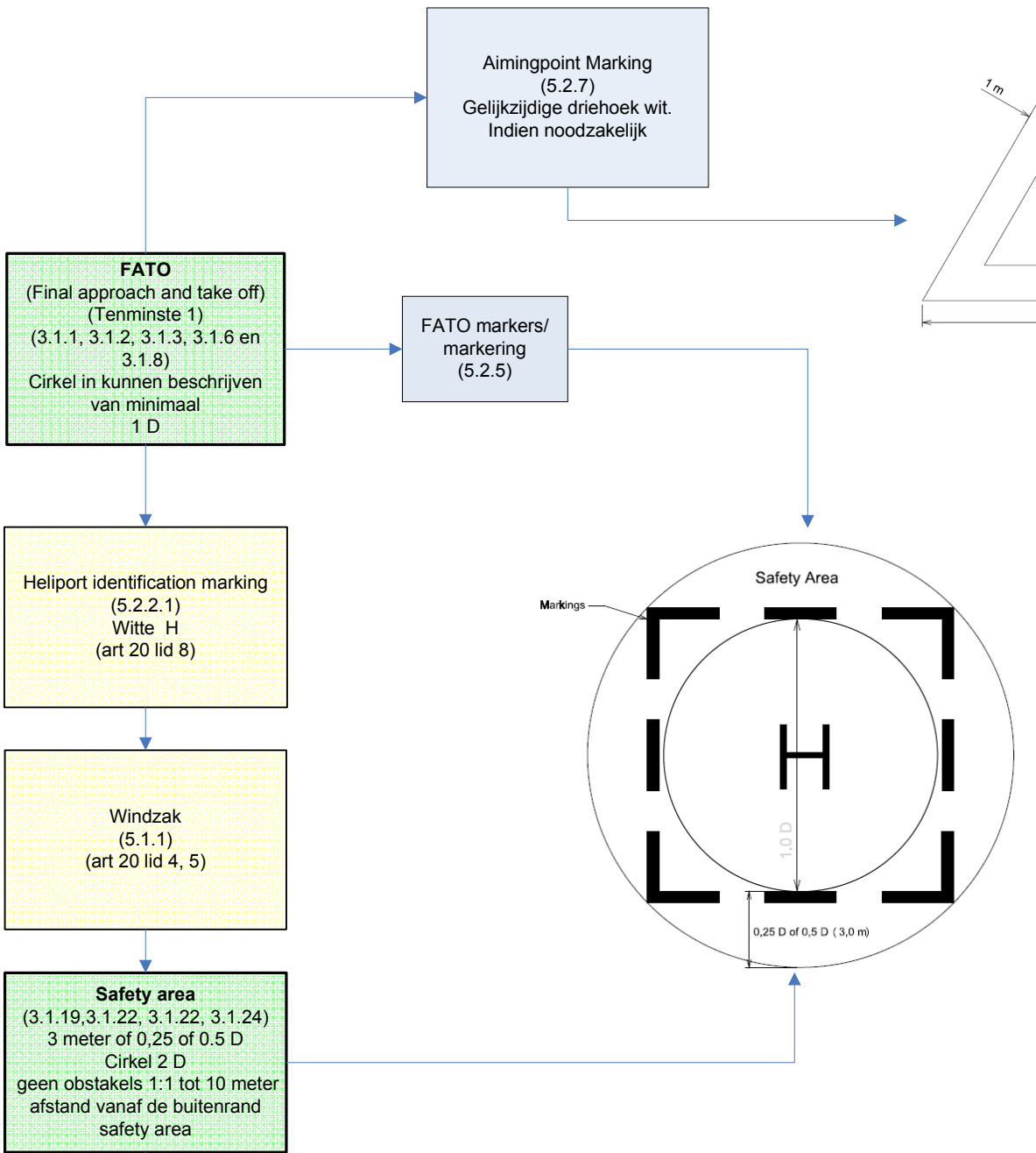

In- en uitvliegsectoren

Geen obstakels in de in- en uitvliegsectoren
 Helling 1:8 (hoogte afstand)
 Tot een afstand van 245 meter
 Divergerend tot een breedte van 7x rotor diameter

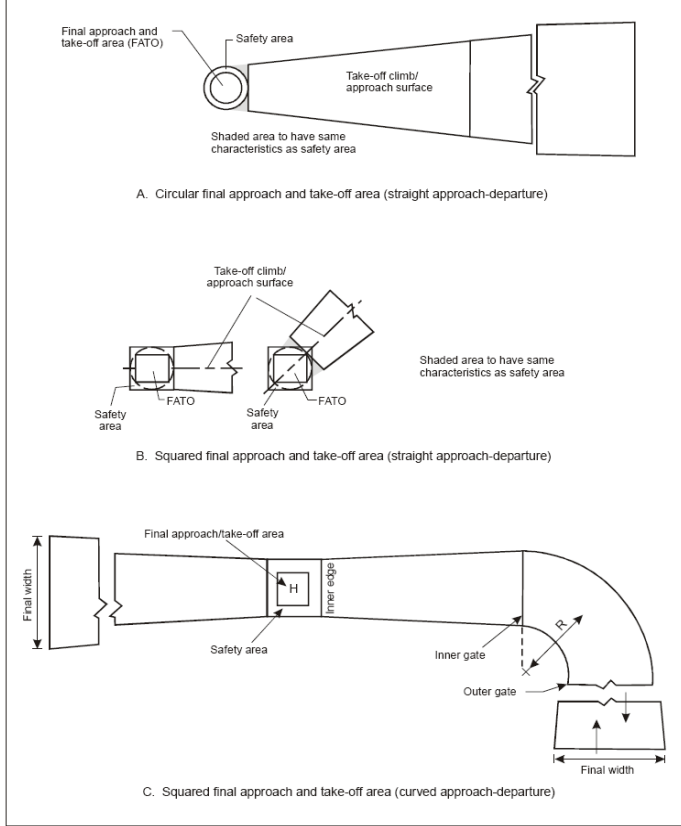
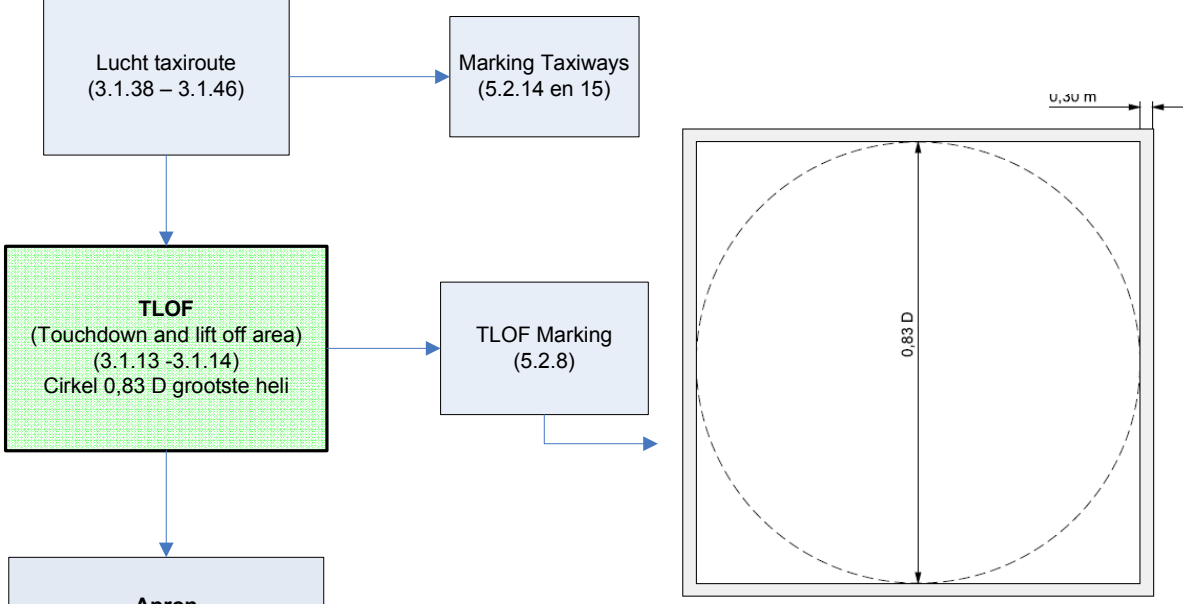

Figure 4-4. Take-off climb/approach surface (non-instrument FATO)

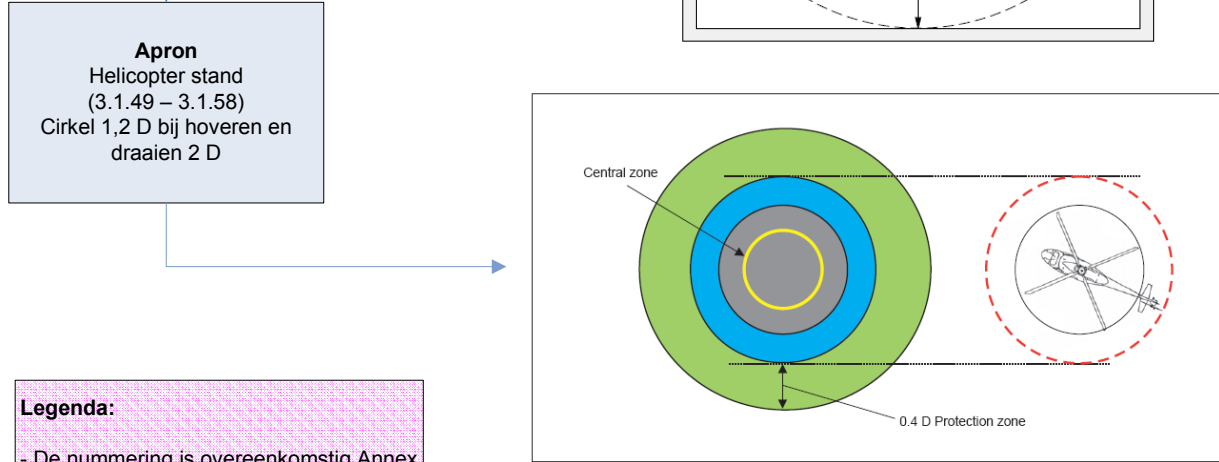

Figure 3-5. Helicopter stand protection area

Rescue Fire Fighting
 art. 20 lid 2 RVGLT

Legenda:
 - De nummering is overeenkomstig Annex 14 Vol II 3e edition.
 De kleuren in de vakken betekenen het volgende:
 - groen onderdelen op grond van Annex 14 vol II altijd aanwezig
 - geel zijn verplichte visual aids
 - blauw: onderdelen van Annex 14 vol II onder voorwaarden aanwezig.
 - FATO en TLOF en parkeerplaats kunnen samenvallen.